

Caprari  
Pumpen GmbH sagt  
**DANKE**  
FÜR IHRE KUNDENTREUE



Niederlassung in Fürth



Hauptwerk in Italien

## Technische Daten

<b>Förderhöhe max:</b>	10 Meter
<b>Fördermenge max:</b>	8 l/s
<b>Betriebspunkt z.B.:</b>	2 l/s auf 8 m
<b>Freier Kugeldurchgang:</b>	50 mm
<b>Laufrad:</b>	Freistromrad aus Grauguss
<b>Kabellänge:</b>	10 Meter
<b>Gleitringdichtung:</b>	Siliziumkarbid
<b>Gewicht:</b>	17 kg
<b>Material:</b>	Grauguss
<b>Motoraußenmantel:</b>	Edelstahl
<b>Leistung:</b>	900 W
<b>Anschluss:</b>	2" IG inkl. Storz-C



Freistromrad-Schmutzwasserpumpe  
zum **Dankeschönpreis!**

**499,- €**

*Bestellformular  
auf der Rückseite*

zzgl. MwSt, zzgl. Fracht  
Angebot gültig bis 31.12.2023

# Bestellformular

Freistromrad-Schmutzwasserpumpe zum Dankeschönpreis

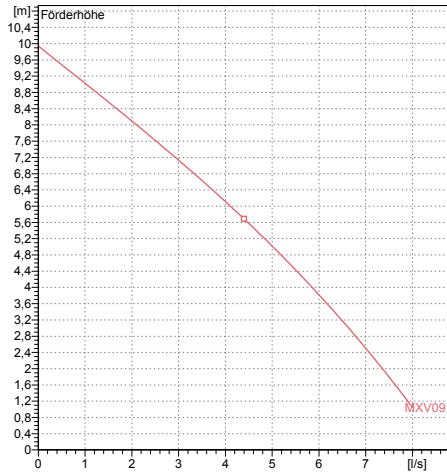

**Abmessungen mm**  
A = 150  
DN = G2"  
H = 469  
L = 241

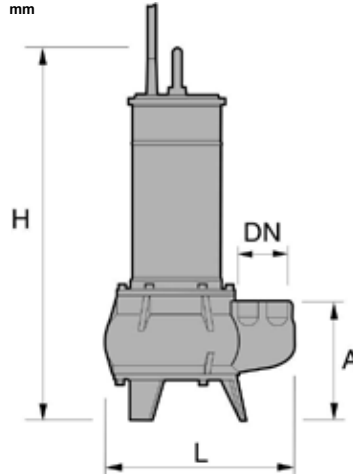

Stückzahl	Artikelnummer	Beschreibung
<input type="text"/>	MXV09M/G/880435	230V mit Schwimmerschalter / 10 m Kabel, Schuko-Stecker und Storz-C
<input type="text"/>	MXV09M/880290	230V / 10 m Kabel, Schuko-Stecker und Storz-C
<input type="text"/>	MXV09T/880448	400V / 10 m Kabel, loses Kabelende und Storz-C

**zum Stückpreis von 499,00 Euro** zzgl. MwSt. zzgl. Fracht  
Zahlung: 10 Tage. Gewährleistung: 2 Jahre. Es gelten unsere AGB. Angebot gültig bis 31.12.2023

## RECHNUNGSADRESSE

Firma

Vor- und Nachname

Straße, Hausnummer

PLZ, Ort

Telefonnummer

Ort, Datum

## LIEFERADRESSE (falls abweichend)

Firma

Vor- und Nachname

Straße, Hausnummer

PLZ, Ort

Telefonnummer

Unterschrift, Stempel