

Caprari
Pumpen GmbH sagt
DANKE
FÜR IHRE KUNDENTREUE



Technische Daten

Förderhöhe max:	10 Meter
Fördermenge max:	8 l/s
Betriebspunkt z.B.:	2 l/s auf 8 m
Freier Kugeldurchgang:	50 mm
Laufrad:	Freistromrad aus Grauguss
Kabellänge:	10 Meter
Gleitringdichtung:	Siliziumkarbid
Gewicht:	17 kg
Material:	Grauguss
Motoraußenmantel:	Edelstahl
Leistung:	900 W
Anschluss:	2" IG inkl. Storz-C



Freistromrad-Schmutzwasserpumpe
zum **Dankeschönpreis!**

499,- €

*Bestellformular
auf der Rückseite*

zzgl. MwSt, zzgl. Fracht
Angebot gültig bis 31.07.2024

Bestellformular

Freistromrad-Schmutzwasserpumpe zum Dankeschönpreis

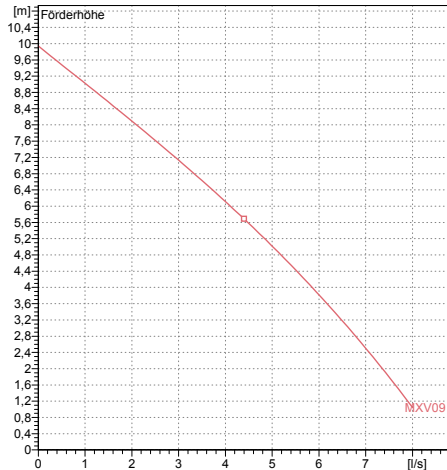

Abmessungen mm
A = 150
DN = G2"
H = 469
L = 241

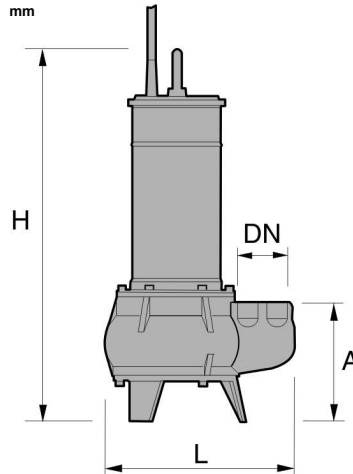

Stückzahl	Artikelnummer	Beschreibung
<input type="text"/>	MXV09M/G/880435	230V mit Schwimmerschalter / 10 m Kabel, Schuko-Stecker und Storz-C
<input type="text"/>	MXV09M/880290	230V / 10 m Kabel, Schuko-Stecker und Storz-C
<input type="text"/>	MXV09T/880448	400V / 10 m Kabel, loses Kabelende und Storz-C

zum Stückpreis von 499,00 Euro zzgl. MwSt. zzgl. Fracht
Zahlung: 10 Tage. Gewährleistung: 2 Jahre. Es gelten unsere AGB. Angebot gültig bis 31.07.2024

RECHNUNGSADRESSE

Firma

Vor- und Nachname

Straße, Hausnummer

PLZ, Ort

Telefonnummer

Ort, Datum

LIEFERADRESSE (falls abweichend)

Firma

Vor- und Nachname

Straße, Hausnummer

PLZ, Ort

Telefonnummer

Unterschrift, Stempel